

БГ-0002СБ

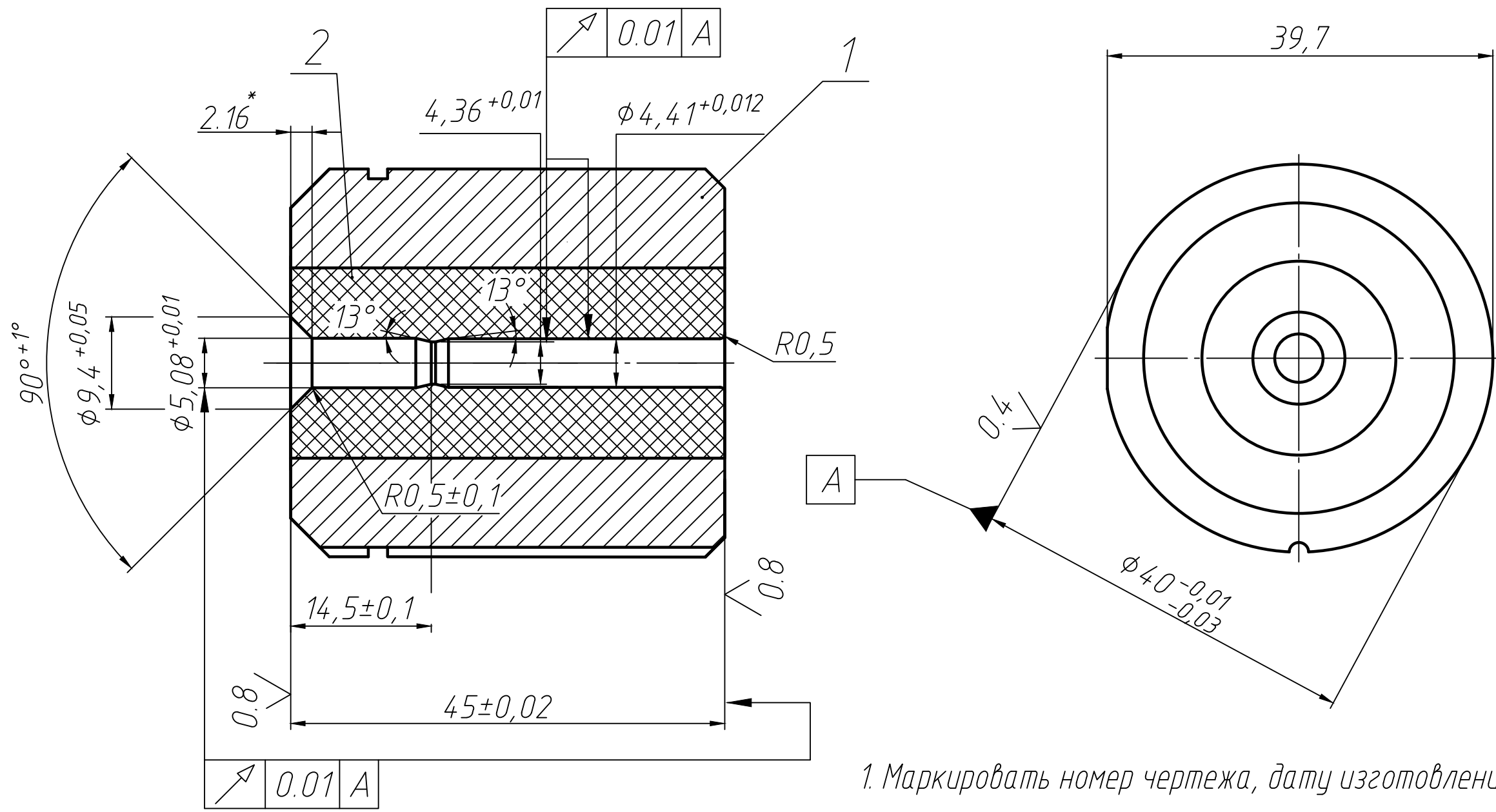

1. Маркировать номер чертежа, дату изготовления
2. Отпустить при температуре 200° в течении 4 часов не позднее, чем через 1,5 часа после запрессовки
3. * Размер для справок

Перв. примен.
Справ. №
Подп. и дата
Инв. № дубл.
Взам инв. №
Подп. и дата
Инв. № подл.

Изм.	Лист	№ докум.	Подп.	Дата
Разраб.				
Пров.				
Т.контр.				
Н.контр.				
Утв.				

БГ-0002СБ			
Матрица	Лит.	Масса	Масштаб
			2:1
	Лист	Листов	1
ООО "Базис Групп"			